

LINKSYS[®]
A Division of Cisco Systems, Inc.



Telefony IP

VoIP
Voice

Przewodnik użytkownika

Model: **SPA921, SPA922, SPA941, SPA942**



Telefony IP

Prawa autorskie i znaki towarowe

Instrukcje i opisy zawarte w tej instrukcji użytkownika mogą ulec zmianie bez powiadomienia. Linksys jest zarejestrowanym znakiem towarowym firmy Cisco Systems Inc. i/lub jej oddziałów w USA oraz kilku innych krajach. Prawa autorskie © 2006 Cisco Systems, Inc. Wszelkie prawa zastrzeżone. Pozostałe marki oraz nazwy produktów są znakami handlowymi lub zarejestrowanymi znakami towarowymi ich posiadaczy.

Korzystanie z Instrukcji użytkownika

Czytając tę instrukcję użytkownika, prosimy zwrócić uwagę na następujące elementy:



Ten znak oznacza zasługującą na uwagę notatkę i podczas korzystania z telefonu IP należy zwracać na niego szczególną uwagę.



Znak wykrzyknika oznacza przestrożę lub ostrzeżenie przed możliwością uszkodzenia Twojej własności lub telefonu IP.



Taki znak zapytania ma przypominać o czymś, co należy wiedzieć podczas korzystania z telefonu IP.

Oprócz tych symboli, niniejsza instrukcja zawiera definicje terminów technicznych, prezentowanych w następującej formie:

Termin: definicja.

Ponadto, każdy rysunek (diagram, rzut zawartości ekranu lub innego rodzaju obraz), opatrzony jest numerem rysunku i opisem w następującej formie:

Rysunek 0-1: Przykładowy opis rysunku

Rozdział 1: Wprowadzenie	1
Wstęp	1
Przegląd systemu telefonii IP	2
Rozdział 2: Instalacja	3
Składanie elementów telefonu i podłączanie do sieci	3
Montaż telefonu na ścianie	4
Włączanie telefonu	5
Rozdział 3: Użytkowanie telefonu	6
Korzystanie ze słuchawki, głośnika i zestawu słuchawkowego	6
Korzystanie ze słuchawki	6
Korzystanie z głośnika	6
Korzystanie z zestawu słuchawkowego	6
Przełączanie pomiędzy słuchawką, głośnikiem i zestawem słuchawkowym podczas rozmowy	6
Przyciski podstawowe w telefonach Linksys SPA921/922/941/942	7
Podstawowe przyciski na wyświetlaczu	8
Wykonywanie połączeń	9
Wybieranie numeru z listy Redial	9
Szybkie wybieranie	9
Odbieranie połączeń	10
Wiele połączeń na jednej linii (SPA921 i SPA922)	10
Wiele połączeń na kilku liniach (SPA941 i SPA942)	10
Funkcje specjalne	10
Dostęp do poczty głosowej	10
Wyciszanie połączenia	10
Przełączanie połączenia w stan wstrzymania (Hold)	10
Połączenia konferencyjne pomiędzy 3 numerami	11
Transfer zamierzony	11
Przycisk transferu niezamierzonego lub „ślepego”	11
Zakończenie połączenia	12
Ustawienia	13
1. Katalog (Przycisk Ustawienia, 1)	14
2. Szybkie wybieranie (Przycisk Ustawienia, 2)	15

Telefony IP

3. Historia połączeń (Przycisk Ustawienia, 3)	16
4. Dźwięk dzwonka (Przycisk Ustawienia, 4)	16
5. Preferencje (Przycisk Ustawienia, 5)	16
6. Przekierowanie połączeń (Przycisk Ustawienia, 6)	17
7. Czas/Data (Przycisk Ustawienia, 7)	18
8. Poczta głosowa (Przycisk Ustawienia, 8)	19
9. Sieć	19
10. Informacja o produkcie	19
11. Status	19
12. Reboot	19
13. Restart - ponowne uruchomienie	19
14. Przywrócenie do ustawień fabrycznych	20
15. Hasła zabezpieczające telefon (Przycisk Ustawienia, 15)	20
16. Kontrast wyświetlacza LCD (Przycisk Ustawienia, 16)	20
17. Status parkowanych połączeń (Przycisk Ustawienia, 17)	20
18. Logowanie (Przycisk Ustawienia, 18)	20
Załącznik A: Regulacje prawne	21
Załącznik B: Dane kontaktowe	25

Rozdział 1: Wprowadzenie

Wstęp

Telefony SPA921, SPA922, SPA 941 i SPA942 to telefony w pełni przygotowane do usług VoIP (Voice over Internet Protocol), pozwalające komunikować się przez sieć IP. Telefony te posiadają tradycyjną funkcjonalność, takie jak przekierowywanie połączeń, oddzwanianie, szybkie wybieranie, transferowanie połączeń, połączenia konferencyjne i dostęp do poczty głosowej. Połączenia mogą być wybierane lub odbierane za pomocą słuchawki, głośnika lub zestawu słuchawkowego.

Różnice pomiędzy modelami przedstawia tabela poniżej.

Tabela 1: Porównanie modeli telefonów IP Linksys IP

Model SPA	Ilość linii VoIP	Ilość portów Ethernet	Wsparcie dla Power over Ethernet
SPA921	1	1	Nie
SPA922	1	2	Tak
SPA941*	2-4	1	Nie
SPA942*	2-4	2	Tak

* Telefony SPA941 i SPA942 fabrycznie obsługują 2 linie VoIP. Istnieje możliwość aktualizacji telefonu do obsługi 4 linii VoIP poprzez instalację specjalnego oprogramowania przy użyciu interfejsu www lub zdalnie via bezpieczny update profilu.

Przegląd systemu telefonii IP

Mimo, że Twój telefon posiada tradycyjne funkcje, wykorzystuje do komunikacji technologię Voice over Internet Protocol (VoIP). Telefon bazuje na powszechnie wykorzystywanym protokole Session Initiation Protocol (SIP) w związku z czym jest kompatybilny z sieciami VoIP opartymi na tym protokole. Poniższym diagram przedstawia typowy system telefonii IP dla 16 użytkowników.

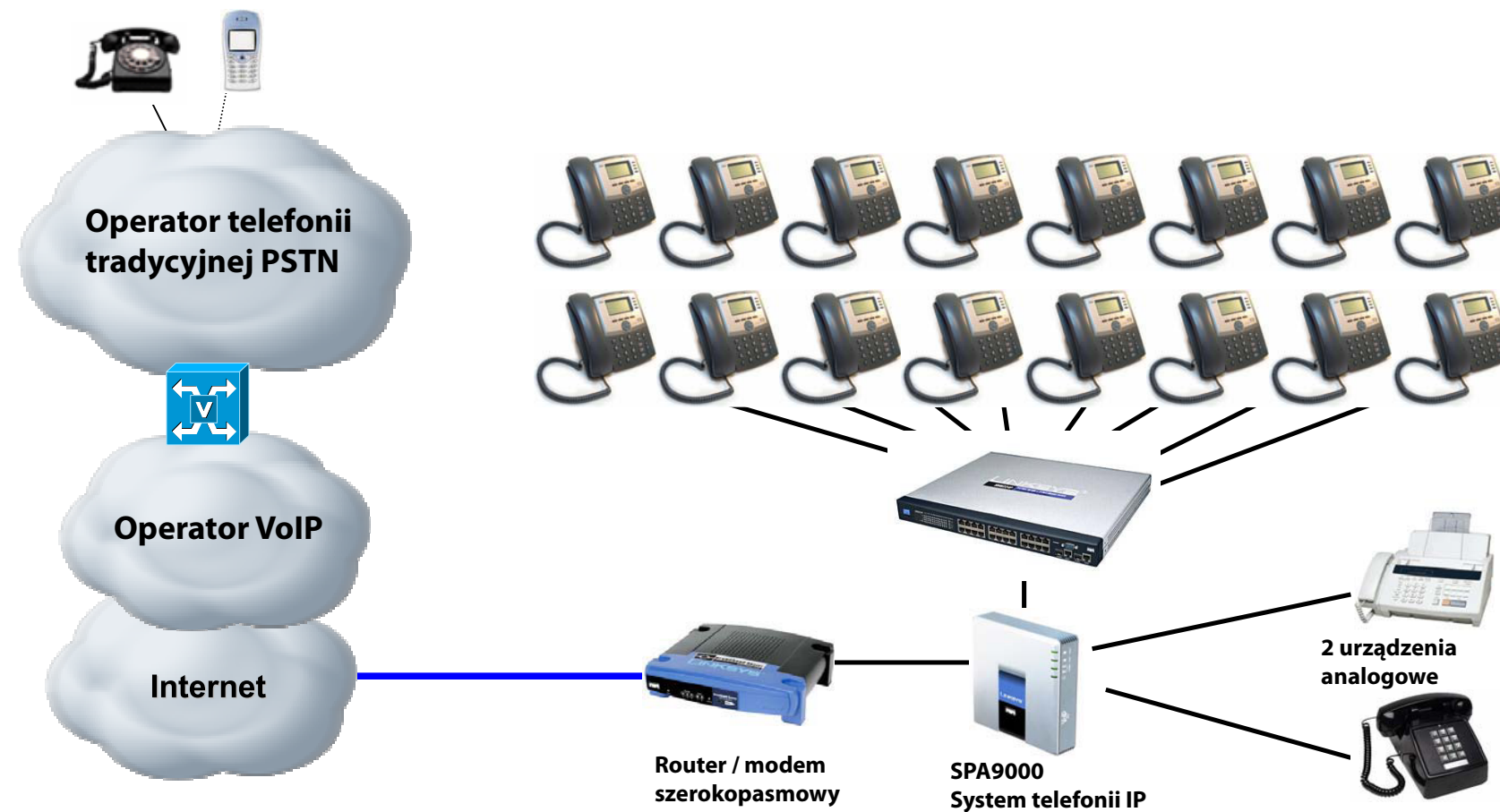

Rodział 2: Instalacja

Notka: Zanim rozpoczniesz instalację telefonu, Administrator Systemu musi przygotować sieć. Jeśli technik nie instalował Twojego telefonu, sprawdź u Administratora Systemu czy wykorzystywana sieć jest gotowa do obsługi telefonu i zainstaluj telefon.

Składanie telefonu i podłączanie do sieci

1. Znajdź końcówkę przewodu słuchawkowego i znajdź część o dłuższym końcu. Wepnij ją w gniazdo z tyłu stacji bazowej (symbol telefonu).
2. Podłącz krótszą część przewodu słuchawkowego do gniazdka umieszczonego u dołu słuchawki (nie pokazane).
3. Jeśli korzystasz z zewnętrznego źródła zasilania, wepnij kabel zasilający do zasilania, a długą końcówkę podłącz do stacji bazowej. Używaj tylko zasilacza przeznaczonego do tego telefonu. SPA922 i SPA942 mogą działać bez zewnętrznego źródła zasilania, jeśli są podłączone do przełącznika obsługującego standard IEEE 802.3af (PoE).
4. Wepnij kabel sieciowy do gniazda umieszczonego z tyłu stacji bazowej. Drugi koniec kabla podłącz do przygotowanego wcześniej gniazdka sieciowego. Jeśli telefon jest skonfigurowany do używania adaptera PoE, sprawdź instrukcję dołączoną do tego urządzenia w celu poprawnego podłączenia.

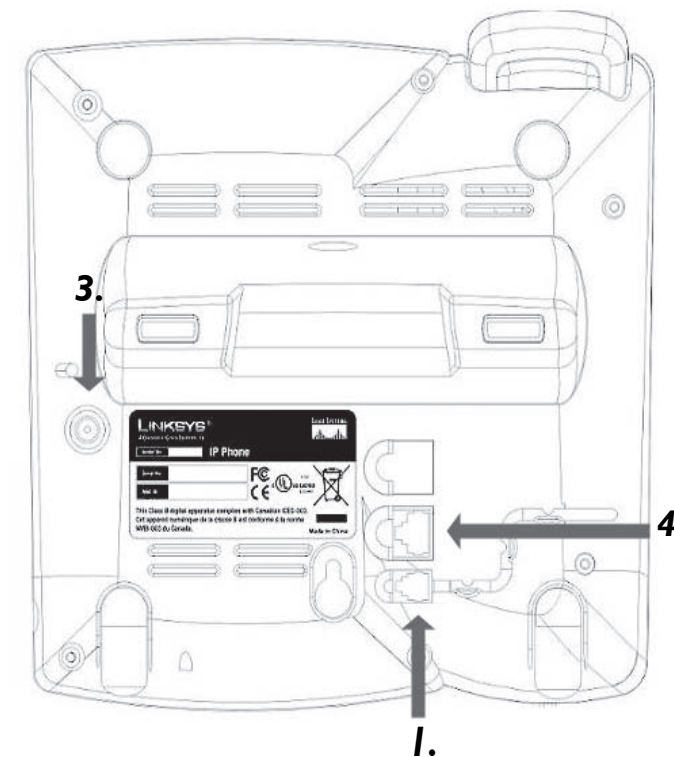

Rysunek 2-1: Podłączanie kabla sieciowego i przewodu telefonicznego (krok od 1 do 4)

Telefony IP

Składanie telefonu

1. Podłącz telefon zgodnie z instrukcją (strona 2).
2. Dopasuj elementy podstawki do stacji bazowej.
3. Zamontuj podstawkę w stacji.
4. Lekko dociśnij górną część podstawki, powinna łatwo dopasować się do otworów podstawki. Nie używaj siły.



Rysunek 2-2: Podstawka biurkowa dołączona do telefonu (krok 5)

Montaż telefonu na ścianie

Notka: Aby zamontować telefon na ścianie, nie instaluj podstawki biurkowej do stacji bazowej.

1. Podłącz telefon zgodnie z instrukcją (strona 2).
2. Zamontuj dwie śruby w ścianie, pamiętaj, aby zostawić odległość od ściany do końca śruby wyniosła nie mniej niż 1,4" (ponad 0,5cm). Następnie dopasuj uchwyt mocujący do śrub. Przesuń telefon lekko w dół i sprawdź mocowanie.

Możesz również zakupić zestaw montażowy do telefonów IP u swojego dostawcy.

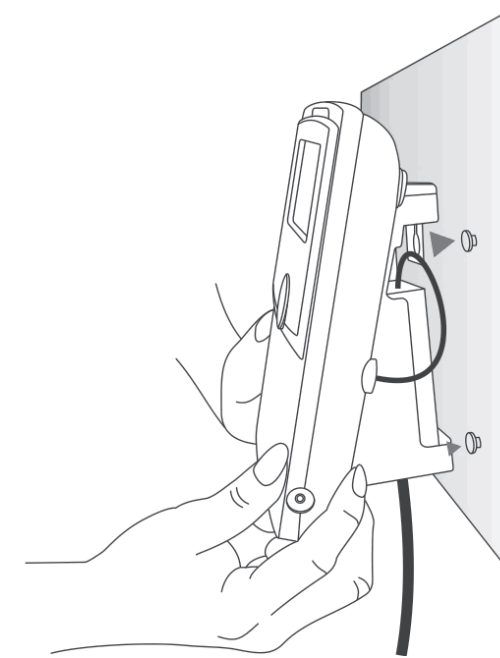

Rysunek 2-3: Montaż telefonu na ścianie

Włączanie telefonu

Ten rozdział zakłada, że poprawnie zmontowano i podłączono telefon do sieci.

Podłącz zasilacz sieciowy do gniazdka elektrycznego. Używaj wyłącznie zasilacza dołączonego do telefonu.

- Kiedy źródło zasilania zostanie podłączone, telefon rozpocznie sekwencje startową.
- Podczas tej sekwencji, na wyświetlaczu LCD pojawi się logo LINKSYS® oraz informacja „Inicjalizacja Sieci”.
- Wszystkie diody LED na telefonie zaczną migać.
- Data, nazwa i numer telefonu pojawią się w górnej części wyświetlacza LCD.

W dolnej części wyświetlacza LCD zostaną wyświetlone nazwy przycisków: Redial, Katalog, Przekieruj i DND. Po wskazaniu odpowiedniej funkcji, pojawi się mała strzałka, która pozwoli przejść do kolejnych przycisków funkcyjnych poprzez naciśnięcie prawej strony klawisza nawigacyjnego.

Jeżeli na telefonie nie pojawił się powyższy ekran, sprawdź poprawność instalacji i podłączenia. Jeśli wszystko podłączone jest należycie, spróbuj odłączyć i podłączyć ponownie urządzenie. Jeżeli nadal nie widzisz ustawień na wyświetlaczu LCD, skontaktuj się z Administratorem telefonu lub dostawcą usługi.

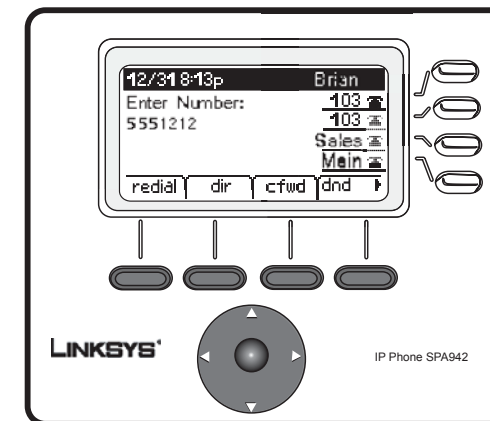

Rysunek 2-4: Wyświetlacz LCD telefonów SPA941/942

Rozdział 3: Użytkowanie telefonu

Telefon może być używany natychmiast po jego instalacji (patrz Rozdział 2: Instalacja). Aby dostosować opcje telefonu do swoich potrzeb, przeczytaj poniższy rozdział.

Korzystanie ze słuchawki, głośnika i zestawu słuchawkowego

Rozmowy mogą być wykonywane lub odbierane za pomocą słuchawki, głośnika lub zestawu słuchawkowego, które to opcje możesz przełączać podczas trwania rozmowy. Ustaw głośność urządzenia za pomocą regulatora głośności.

Korzystanie ze słuchawki

Aby wykonywać i odbierać połączenia za pomocą słuchawki wystarczy ją podnieść ze stacji bazowej.

Korzystanie z głośnika

Aby wykonywać i odbierać połączenia za pomocą głośnika należy wcisnąć klawisz „głośnika”. Klawisz podświetli się na zielono.

Korzystanie z zestawu słuchawkowego

Podłącz zestaw słuchawkowy z końcówką 2,5mm do portu zestawu słuchawkowego z prawej strony telefonu. Wciśnij przycisk zestawu słuchawkowego, klawisz podświetli się na zielono. Informacje na temat wspieranych modeli i zestawów słuchawkowych dostępne są na stronie producenta www.linksys.com.

Przełączanie pomiędzy słuchawką, zestawem słuchawkowym lub głośnikiem w trakcie rozmowy

Każde z wymienionych urządzeń może zostać użyte podczas rozmowy, jednak tylko jedno może być aktywne w danym momencie.

Słuchawka może być odwieszona w trakcie używania głośnika lub zestawu słuchawkowego. Jeżeli przełączasz się pomiędzy słuchawką, a głośnikiem lub zestawem słuchawkowym, upewnij się czy odpowienia dioda jest zapalona, zanim odłożysz słuchawkę. W ten sposób unikniesz przypadkowego rozłączenia rozmowy.



Rysunek 3-1: Regulator głośności



Rysunek 3-2: Klawisz głośnika

Przyciski podstawowe w telefonach Linksys SPA921/922/941/942

Tabela 1: Specyfikacja przycisków bazowych

Cechy	Opis
Klawisz nawigacji	Pozwala poruszać się po menu ekranowym za pomocą strzałek góra - dół, lewa - prawa
Klawiatura	Służy do wprowadzania numerów oraz innych znaków alfanumerycznych (rysunek nie pokazuje)
Wyświetlacz LCD	Telefon posiada ekran LCD. Pokazuje datę, numer telefonu, id rozmowy przychodzącej (jeśli dostępny), status linii/połączenia, numery wewnętrzne i funkcje klawiszy ekranowych: ponów, spis, przek. i dnd
Linie (tylko modele SPA941/942)	Pokazują numery wewnętrzne i ich status
Klawisz ekranowy	Wciśnij, aby wybrać funkcję przypisaną do klawisza ekranowego
Funkcje klawiszy ekranowych	Pokazuje funkcję dostępną po wybraniu określonego klawisza. Wyświetlany jest w dolnej części ekranu

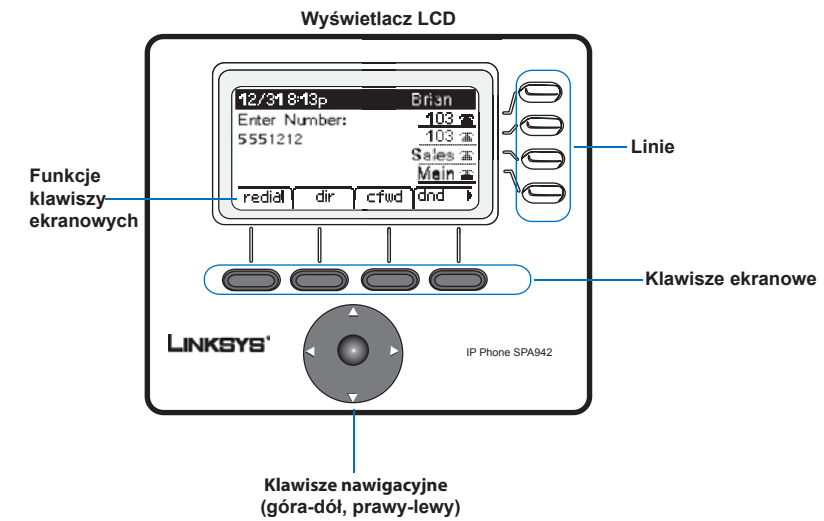

Rysunek 3-3: Lokalizacja przycisków

Podstawowe przyciski na wyświetlaczu

Przyciski na wyświetlaczu LCD pozwalają na szybkie korzystanie z funkcji telefonu. Zapoznaj się z tabelą poniżej, która przedstawia funkcję klawiszy ekranowych. Pozostałe klawisze zostaną objaśnione w części „Ustawienia” tego rozdziału.

Tabela 2: Funkcje klawiszy ekranowych (alfabetycznie, nie jak na telefonie)

Nazwa	Opis
przek. (cfwd)	Przekierowywanie połączeń, 4 opcje do wyboru: wszystkich, kiedy linia jest zajęta, kiedy nie ma odpowiedzi lub kiedy nie ma odpowiedzi po określonym czasie.
spis (dir)	Dostęp do katalogu telefonu (zobacz część 2 w dziale „Ustawienia”).
dnd	Nie przeszkadzać. Wysyła przychodzą połączenia na pocztę głosową lub daje sygnał zajętości.
odbierzGr (grPick)	Pozwala odebrać połączenie z numeru wewnętrznego spoza własnej grupy.
oddzwoń (lcr)	Oddzwanianie, wybiera numer z którego ostatnio było połączenie.
parkuj (park)	Parkuje połączenie na wyznaczonym miejscu (numer). Połączenie jest aktywne dopóki go nie odparkujesz lub rozmówca rozłączy się. Konfiguracja przed administratorem telefonu.
odbierz (pickup)	Odbiera połączenie z innego telefonu z własnej grupy.
ponów (redial)	Wyświetla listę ostatnio wybieranych numerów.
-parkuj (unpark)	Wykorzystywane do przywracania połączeń zaparkowanych.

Wykonywanie połączeń

Notka: Aby dzwonić, możesz potrzebować numer dostępu do linii zewnętrznej. Zapytaj swojego Administratora telefonu jakie w twojej firmie są zasady wykonywania połączeń i jaki jest plan numeracji.

Wybieranie numeru telefonu

Możesz wykonywać połączenia za pomocą:

- Podnieś słuchawkę i wybierz numer.
- Podłącz zestaw słuchawkowy, wciśnij przycisk zestawu słuchawkowego i dzwoń.
- Wciśnij klawisz głośnika i dzwoń.

(dla telefonów SPA941/942 możesz również wybrać inną linię telefoniczną)

Na ekranie wyświetli się informacja „Trwa łączenie”, a następnie „Połączony” w chwili kiedy połączenie zostanie zestawione pomyślnie.

Aby zakończyć rozmowę należy odłożyć słuchawkę. Jeśli korzystasz z zestawu słuchawkowego lub głośnika wciśnij podświetlony na zielono klawisz dedykowany do danego zestawu.

Wybieranie numeru z listy Ponów

- Aby skorzystać z ostatnio wybranego numeru, wciśnij klawisz ekranowy „ponów” 2 razy.
- Wciśnij klawisz ekranowy „spis”, aby wyświetlić dostępne foldery. Użyj klawisza nawigacyjnego, aby podświetlić swój wybór. Podnieś słuchawkę, a numer zostanie wybrany automatycznie.

Aby utworzyć własny katalog, sprawdź część drugą w dziale „Ustawienia”

Szybkie wybieranie

Numery szybkiego wybierania muszą być zaprogramowane w telefonie (patrz część 3 w dziale „Ustawienia”):

- Wybierz numer szybkiego wybierania i podnieś słuchawkę.
- Podnieś słuchawkę (włącz zestaw słuchawkowy lub głośnik) i wybierz numer szybkiego wybierania, następnie wciśnij klawisz # na klawiaturze telefonu.

Po wejściu do pamięci numerów szybkiego wybierania, numer zostanie automatycznie połączony.

Odbieranie połączeń

Wiele połączeń na jednej linii (SPA921 i SPA922)

Wiele połączeń może być odbieranych na jednej linii.
Aby mieć dostęp do więcej niż jednej symultanicznej rozmowy, użyj funkcję wstrzymania (hold) lub i konferencji.

Wiele połączeń na kilku liniach (SPA941 i SPA942)

Przychodzące połączenia będą obsługiwane na pierwszej wolnej linii.
Kiedy przychodzi połączenie, przypisany do linii przycisk zacznie świecić, a telefon dzwonić.
Jeśli kilka linii dzwoni jednocześnie, informacja o dzwoniącym, dla każdego połączenia zostanie wyświetlona na ekranie telefonu.

Funkcje specjalne

Dostęp do poczty głosowej

Dostęp do poczty głosowej jest możliwy po naciśnięciu przycisku poczty lub przez wybranie numeru poczty głosowej. Aby wpisać numer poczty głosowej, sprawdź 8 część działu „Ustawienia”. Usługa poczty głosowej musi być udostępniona w twoje sieci.



Rysunek 3-4: Przycisk poczty głosowej

Wyciszanie połączenia

Słuchawkę, zestaw słuchawkowy lub głośnik można wyciszyć za pomocą klawisza „Mute”. Funkcja ta wycisza dźwięk i zapobiega usłyszeniu informacji przez osobę dzwoniącą.



Rysunek 3-5: Klawisz Mute

Aby wyłączyć wyciszenie, ponownie naciśnij klawisz „Mute”.

Wstrzymywanie połączenia

Wciśnij klawisz wstrzymania (hold), aby aktywne połączenie wprowadzić w stan wstrzymania.

Jeśli w tym momencie wystąpi kolejne połączenie przychodzące, możesz odpowiedzieć na drugi telefon.

Dla wielu połączeń na wielu liniach (SPA941 i SPA942), podczas włączenia opcji wstrzymania, przycisk dedykowany do konkretnej linii, będzie migał na czerwono.



Rysunek 3-6: Klawisz Wstrzymania (hold)

Telefony IP

Wznów pierwsze połączenie przyciskając klawisz linii dedykowanej do pierwszego połączenia. Jeżeli drugie połączenie jest w tym momencie aktywne, automatycznie zostanie wstrzymane do czasu zakończenia pierwszego połączenia.

Połączenia konferencyjne pomiędzy 3 numerami

Aby zainicjować połączenie konferencyjne, wciśnij klawisz ekranowy „konf” podczas trwającego połączenia.

Pierwsze połączenie zostanie wstrzymane, usłyszysz sygnał wybierania.

Wybierz numer drugiej osoby uczestniczącej w konferencji.

Aby rozpocząć połączenie konferencyjne, wciśnij klawisz ekranowy „konf” ponownie. W tym momencie wszyscy rozmówcy będą uczestniczyć w połączeniu konferencyjnym.

Kiedy odłożysz słuchawkę, wszyscy rozmówcy zostaną rozłączeni.

Transfer zamierzony

Aby zainicjować transfer, wciśnij klawisz ekranowy „xfer” podczas trwającego połączenia.

Pierwsze połączenie zostanie wstrzymane, usłyszysz sygnał wybierania.

W tym momencie wprowadź numer drugiego rozmówcy. Kiedy druga osoba odpowie, możesz prowadzić prywatną rozmowę z drugim rozmówcą, a pierwszy rozmówca nie będzie tego słyszał.

Aby zestawić połączenie pomiędzy dzwoniącym, a osobą trzecią, wciśnij klawisz ekranowy „xfer”, aby zrealizować tranfer.

Zostaniesz rozłączony.

Jeśli odłożysz słuchawkę podczas połączenia z drugą osobą przed wciśnięciem klawisza ekranowego „xfer”, transfer nie zostanie zrealizowany, a rozmowa rozłączona.

Transfer niezamierzony

Aby zainicjować transfer niezamierzony (ślepy) wciśnij klawisz ekranowy „xfer” podczas trwającego połączenia.

Pierwsze połączenie zostanie wstrzymane, usłyszysz sygnał wybierania. W tym momencie wprowadź numer drugiego rozmówcy. Kiedy telefon będzie zestawiał połączenie z drugim numerem, ponownie wciśnij klawisz „xfer”, aby zakończyć tranfer połączenia.

Telefony IP

Twoje połączenie zostanie rozłączone.

Jeżeli rozłączysz się zanim drugi telefon zadzwoni, ślepy transfer zostanie przerwany i pierwsza osoba zostanie rozłączona.

NOTKA: Dla telefonów SPA941 i SPA942, jeśli popełnisz błąd przy wybieraniu drugiego numeru, wciśnij ponownie przycisk linii, usłyszysz sygnał wybierania. Teraz możesz wybrać numer ponownie.

Zakończenie połączenia

Aby zakończyć rozmowę, odłóż słuchawkę telefonu.

Aby zakończyć rozmowę przez głośnik, wciśnij klawisz „głośnik”.

Aby zakończyć rozmowę przy użyciu zestawu słuchawkowego, wciśnij klawisz zestawu słuchawkowego.

Ustawienia

Spersonalizuj swój telefon za pomocą opcji Ustawienia. Dostęp do menu uzyskasz po naciśnięciu opcji „Ustawienia”. Tabela poniżej zawiera opis funkcji dostępnych po wybraniu odpowiedniego klawisza ekranowego.

Tabela3: Klawisze ekranowe w zakładce Ustawienia

Nazwa	Opis
<< lub >>	poruszanie się po wpisach bez usuwania znaków
dodaj	pozwala na dodanie wpisu
alfa, IP, num	używaj wraz z katalogiem i szybkim wybieraniem, w celu wpisania adresu URL, IP lub numeru telefonu. Wciśnij klawisz kilka razy, aby zmienić wybór opcji
anuluj	rezygnacja z wprowadzonych zmian, jeśli wciśnięte przed OK lub zapisz
zmień	zmień cechy dzwonka
czyść	wyczyść cały wpis
kopiuj	w katalogu, użyj klawisza nawigacyjnego, aby podświetlić wpis, następnie wciśnij aby skopiować
usuń	usuwa ostatni wpisany znak (w zależności od zastosowania)
usuń	usuwa cały wpis (w zależności od zastosowania)
wybNr	dzwoni pod numer podświetlony na wyświetlaczu LCD
edytuj	edytuje część wpisu
ok	potwierdza wybór
wklej	używając klawisza nawigacyjnego, podświetl wpis w osobistym katalogu, wciśnij wklej, aby skopiować wpis
odtwórz	pozwala na odsłuchiwanie dzwonek przed zapisaniem zmian
zapisz	zapisuje wprowadzone zmiany
wyberz	wybiera opcje, którą chcesz wyświetlić lub zmienić
t/n	wyberz tak lub nie



Rysunek 3-7: Przycisk Ustawienia



Wskazówki do Ustawień:

zamiast używać przycisku nawigacyjnego do podświetlenia wyboru, można również wpisać numer znajdujący się przy wpisie, który chcesz zmienić.

Wciśnij „anuluj”, aby powrócić do poprzedniego menu bez zapisywania zmian. Przy większości opcji musisz wcisnąć „zapisz” lub „ok”, aby potwierdzić swój wybór.

Telefony IP

1. Spis numerów (Przycisk Ustawienia, 1)

Aby wyświetlić opcję związane z katalogiem w telefonie, wciśnij przycisk Ustawienia, następnie 1, zatwierdź wybór klawiszem ekranowym „wybierz”

• Używając przycisku nawigacyjnego, przesunij się w górę lub w dół „Nowy wpis”, Katalog Główny, lub Katalog Osobisty

Dodawanie nowego wpisu do Katalogu Osobistego (Przycisk Ustawienia, 1,1)

Dla najczęściej wybieranych numerów, można stworzyć katalog osobisty.

Wybierz klawisz ekranowy „dodaj”.

Ostatnia funkcja klawiszy ekranowych pozwoli na wybór num, IP lub URL.

Użyj klawiatury, aby wpisać numer telefonu, adres IP lub URL, następnie zatwierdź klawiszem ekranowym ok.

Używaj przycisku nawigacyjnego, aby poruszać się góra/dół pomiędzy wpisami.

Jeśli wprowadzisz błędną informację, wciśnij „usuń”, aby usunąć błędnie wpisany znak lub „czyść”, aby usunąć cały wpis.

Aby skopiować istniejący wpis, użyj przycisku nawigacyjnego, aby podświetlić ten wpis w katalogu głównym lub osobistym i wciśnij „kopiuj”. Przejdź do katalogu osobistego, wciśnij „wklej”, informacja zostanie skopiowana.

Aby dostosować do swoich potrzeb dźwięk dzwonka, podświetl za pomocą klawiszy nawigacyjnych, dźwięk ustawiony domyślnie, następnie wybierz cechę i dzwonek.

Wciśnij klawisz „zapisz”, wpis zostanie dodany do katalogu osobistego.

Używanie Katalogu Głównego (Przycisk Ustawienia, 1,2)

Katalog główny jest dostępny wyłącznie wtedy, gdy telefon jest podłączony do centrali telefonicznej Linksys.

Aby wyświetlić katalog główny, wciśnij przycisk Ustawienia, następnie 1,2 oraz klawisz ekranowy „wybierz”.

Użyj przycisku nawigacyjnego, aby podświetlić nazwę, w tym momencie na ekranie pojawi się lista opcji.

Dostępne opcje: wybNr, anuluj, kopiuj, wklej po naciśnięciu odpowiedniego klawisza ekranowego.



Przycisk Ustawienia



Wskazówki do Ustawień:

zamiast używać przycisku nawigacyjnego do podświetlenia wyboru, można również wpisać numer znajdujący się przy wpisie, który chcesz zmienić.

Wciśnij „anuluj”, aby powrócić do poprzedniego menu bez zapisywania zmian.

Przy większości opcji musisz wcisnąć „zapisz” lub „ok”, aby potwierdzić swój wybór.

Telefony IP

Użytkowanie Katalogu Osobistego (Przycisk Ustawienia, 1,3)

Jeśli wpisałeś przynajmniej jedną nazwę przy użyciu opcji Nowy wpis, posiadasz Katalog Osobisty. Aby wyświetlić katalog osobisty, wciśnij przycisk Ustawienia, a następnie 1. Lista wpisów pojawi się po wpisaniu liczby 3. Użyj przycisku nawigacyjnego, aby podświetlić wybór.

Dostępne opcje: wybNr, usuń, edytuj, anuluj, kopiuj, wklej po wybraniu odpowiedniego klawisza ekranowego.



Przycisk Ustawienia

2. Szybkie wybieranie (Przycisk Ustawienia, 2)

Dla 8 wpisów możesz przydzielić liczby szybkiego wybierania. Każdy z nich może być numerem telefonu, adresem IP lub URL.

- Aby ustawić szybkie wybieranie, wciśnij przycisk Ustawienia, a następnie 2.
- Przypisz numer szybkiego wybierania, podświetl opcję (<Nie Przypisany>).
- Edytuj wcześniej przypisany wpis podświetlając go za pomocą przycisku nawigacyjnego.

Wciśnij przycisk ekranowy „edytuj”.

Ostatni przycisk ekranowy pozwala na wybór opcji num, IP lub URL.

Użyj klawiatury telefonu, aby wpisać numer, adres IP lub URL. Następnie wciśnij przycisk ekranowy „ok” lub wpisz nazwę z katalogu. Kiedy zaczniesz wpisywać nazwę, pojawi się lista wyboru.

Podświetl numer i naciśnij „zapisz”, aby zachować zmiany.

Jeśli podasz błędną informację, zanim naciśniesz „ok”, wciśnij „usuńZnak”, aby usunąć jeden znak, lub „wyczyść”, aby usunąć cały wpis.



Wskazówki do Ustawień:

zamiast używać przycisku nawigacyjnego do podświetlenia wyboru, można również wpisać numer znajdujący się przy wpisie, który chcesz zmienić.

Wciśnij „anuluj”, aby powrócić do poprzedniego menu bez zapisywania zmian. Przy większości opcji musisz wcisnąć „zapisz” lub „ok”, aby potwierdzić swój wybór.

3. Historia połączeń (Przycisk Ustawienia, 3)

Wyświetl listę ostatnio odebranych połączeń (do 60 wpisów) w historii połączeń. Masz możliwość wyboru z 3 list: lista Redial, lista połączeń nieodebranych, lista połączeń odebranych.

Aby wyświetlić historię połączeń, wciśnij przycisk Ustawienia, a potem 3.

Aby przejrzeć listę, użyj przycisku nawigacyjnego, a następnie „wybierz”.

Żeby oddzwonić na numer z listy, wciśnij „wybNr”. Możesz również wybrać opcję: usuń, edytuj lub anuluj.



Przycisk Ustawienia

4. Dźwięk dzwonka (Przycisk Ustawienia, 4)

Każdy z numerów wewnętrznych telefonu, może mieć przypisany inny dźwięk dzwonka.

Możesz pobrać do 10 dzwonek z witryny Linksys (www.linksys.com).

Aby zmienić ton dzwonka, wciśnij przycisk Ustawienia, a potem 4.

Użyj przycisku nawigacyjnego, aby podświetlić numer wewnętrzny, dla którego chcesz przypisać ton dzwonka, a następnie wciśnij „zmień”.

Pojawi się kilka opcji. Wybierz „odtwórz” jeśli chcesz usłyszeć brzmienie dzwonka, wciśnij „wybierz”, aby wybrać dzwonek.

5. Preferencje (Przycisk Ustawienia, 5)

Możesz ustawić w telefonie 6 różnych preferencji.

Aby wybrać preferencje wciśnij przycisk Ustawienia, a potem 5.

Użyj przycisku nawigacyjnego, aby podświetlić preferencje, w celu naniesienia zmian wciśnij klawisz ekranowy „edytuj”.

1. Zablokuj ID Telefonu - numer twojego telefonu będzie niedostępny dla osoby, do której dzwonisz.

Wybierz tak lub nie (t/n), po dokonaniu wyboru wciśnij „ok”:

2. Zablokuj Anonimowe Połączenia - połączenia, dla których nie wyświetla się ID dzwoniącego, są odrzucane automatycznie.

Wybierz tak lub nie (t/n), po dokonaniu wyboru wciśnij „ok”.

3. Nie Przeszkadzać (DND) - przychodzące połączenia będą kierowane na pocztę głosową lub dzwoniący usłyszy sygnał zajętości jeśli poczta głosowa jest niedostępna.



Wskazówki do Ustawień:

zamiast używać przycisku nawigacyjnego do podświetlenia wyboru, można również wpisać numer znajdujący się przy wpisie, który chcesz zmienić.

Wciśnij „anuluj”, aby powrócić do poprzedniego menu bez zapisywania zmian. Przy większości opcji musisz wcisnąć „zapisz” lub „ok”, aby potwierdzić swój wybór.

Telefony IP

Wybierz tak lub nie (t/n). Po dokonaniu wyboru wciśnij „ok”.

4. Bezpieczne Połączenie - aktywne połączenie będzie szyfrowane, aby nie mogło być podsłuchane. Zanim włączysz tę opcję, zapytaj dostawcę, czy usługa ta jest obsługiwana, ponieważ twój telefon musi posiadać mini-certyfikat zainstalowany przez dostawcę usług.

Wybierz tak lub nie (t/n). Po dokonaniu wyboru wciśnij „ok”. Przy wybieraniu numeru, usłyszysz dźwięk zanim połączenie zostanie zestawione.

5. Asystent Wybierania Numeru - jeśli wybierzesz „tak”, po uruchomieniu tej opcji, przy wybieraniu numeru na ekranie telefonu wyświetli się lista podpowiedzi numerów z katalogu lub historii połączeń.

Wybierz tak lub nie (t/n). Po dokonaniu wyboru wciśnij „ok”. Aby wyłączyć tę funkcję, wybierz „nie” i wciśnij „ok”.

Jeśli opcja jest włączona, w trakcie wybierania numeru, użyj przycisku nawigacyjnego, aby podświetlić odpowiedni numer na wyświetlaczu LCD, wciśnij „wybNr”, aby dokończyć zestawianie połączenia.

6. Preferowane Urządzenie Audio - decyduje o tym, które z urządzeń - zestaw słuchawkowy lub głośnik - będzie preferowane w przypadku nie używania słuchawki.

Wciśnij opcję raz lub dwa razy, aby wybrać zestaw słuchawkowy lub głośnik. Po dokonaniu wyboru wciśnij „ok”.

6. Przekierowanie połączeń (Przycisk Ustawienia, 6)

Możesz przekierować wszystkie połączenia, przekierować połączenia, gdy telefon jest zajęty lub gdy nie ma odpowiedzi.

Aby włączyć przekierowanie połączeń wciśnij przycisk Ustawienia, potem 6.

Użyj przycisku nawigacyjnego, aby podświetlić funkcję przekierowania, której chcesz użyć.

1. Przekieruj Wszystkie na Nr - Przekazuje wszystkie połączenia na jeden numer.

Wybierz „edytuj” i wprowadź numer, na który mają zostać przekierowane połączenia. Wybierz numer poczty głosowej, inny numer wewnętrzny lub zewnętrzną linię. Jeśli wybierasz zewnętrzną linię, upewnij się, że wpisałeś 10 cyfr numeru (wyjście + kierunkowy + numer abonenta).

Wciśnij „ok”, aby potwierdzić.

Aby wyłączyć przekierowanie wszystkich połączeń, wciśnij przycisk Ustawienia, potem 6. Użyj przycisku nawigacyjnego, aby podświetlić 1 Przekieruj Wszystkie na Nr. Wybierz „edytuj”, a następnie „czyść”.

2. Przekieruj Gdy Zajęte na Nr - Przekierowuje wszystkie połączenia na inny numer, gdy telefon jest zajęty.



Przycisk Ustawienia



Wskazówki do Ustawień:

zamiast używać przycisku nawigacyjnego do podświetlenia wyboru, można również wpisać numer znajdujący się przy wpisie, który chcesz zmienić.

Wciśnij „anuluj”, aby powrócić do poprzedniego menu bez zapisywania zmian.

Przy większości opcji musisz wcisnąć „zapisz” lub „ok”, aby potwierdzić swój wybór.

Telefony IP

Wybierz „Edytuj” następnie wpisz numer aby przekierować połączenie, gdy telefon jest zajęty.

Wybierz pocztę głosową, inny numer wewnętrzny lub zewnętrzny numer.

Jeśli wybierasz zewnętrzny numer, upewnij się, że wpisałeś 10 cyfr.

Wciśnij „OK”, aby zatwierdzić operację.

Aby wyłączyć przekierowanie połączeń, wciśnij przycisk „Ustawienia”, potem 6. Użyj klawisza nawigacyjnego, aby podświetlić „Przekieruj gdy zajęte na numer”. Wybierz „Edytuj”, a następnie „Czyść”.

3 Przekieruj gdy brak odpowiedzi na Nr - przekierowuje połączenie na inny numer gdy telefon nie został odebrany.

Wybierz „Edytuj” następnie wpisz numer aby przekierować połączenie, gdy telefon nie został odebrany.

Wybierz pocztę głosową, inny numer wewnętrzny lub zewnętrzny numer.

Jeśli wybierasz zewnętrzny numer, upewnij się, że wpisałeś 10 cyfr.

Wciśnij „OK”, aby zatwierdzić operację.

Aby wyłączyć przekierowanie połączeń gdy telefon nie został odebrany, wybierz przekierowanie połączeń z menu „Ustawienia”, następnie podświetl 3 „Przekieruj gdy brak odpowiedzi na Nr”. Wybierz „Edytuj”, a następnie „Czyść”.

4 Opóźnienie przekierowania gdy brak odpowiedzi - przekierowuje połączenia na numer który wybrałeś w pkt3 (Przekieruj gdy brak odpowiedzi na Nr), po określonym czasie, jeżeli telefon nie został odebrany.

Aby włączyć tą opcję wpisz liczbę sekund, które mają upłynąć od czasu rozpoczęcia dzwonienia telefonu do chwili przekierowania.

Wybierz „Edytuj”, wpisz liczbę sekund dla opóźnienia (max 999s) następnie wciśnij OK.

Wciśnij „OK” aby zatwierdzić. Aby wyłączyć przekierowanie połączeń, wybierz „Przekierowanie połączeń” z menu „Ustawienia”, następnie podświetl 4 i „Opóźnienie przekierowania gdy brak odpowiedzi”. Wybierz „Edytuj”, a następnie „Czyść”.

7. Czas/Data (Przycisk Ustawienia, 7)

Użyj tej funkcji, aby ustawić właściwy czas, datę oraz format godziny.

Aby zmienić czas lub datę wciśnij przycisk „Ustawienia”, potem 7.

Wpisz datę w następujący sposób: MM*DD*RR (miesiąc-dzień-rok).

Wpisz godzinę w następujący sposób: HH*MM*SS (godzina-minuta-sekunda).

Godziny wyświetlane są w 12-godzinnym formacie: am (a) lub pm (p). Jeśli godzina nie jest wyświetlana poprawnie, można dopasować jej ustawienia używając parametru Offset. Aby zmienić format z a.m. na p.m. wpisz *12*00*00, aby zmienić ustawienie z p.m. na a.m. wpisz #12*00*00.



Przycisk Ustawienia



Wskazówki do Ustawień:

zamiast używać przycisku nawigacyjnego do podświetlenia wyboru, można również wpisać numer znajdujący się przy wpisie, który chcesz zmienić.

Wciśnij „anuluj”, aby powrócić do poprzedniego menu bez zapisywania zmian. Przy większości opcji musisz wcisnąć „zapisz” lub „ok”, aby potwierdzić swój wybór.

Telefony IP

Wciśnij klawisz ekranowy „Zapisz”, aby potwierdzić wybór.

Możesz wybrać tylko jeden z parametrów jeśli istnieje taka konieczność.

8. Poczta głosowa (Przycisk Ustawienia, 8)

Aby użyć tej funkcji musi być ona dostępna w sieci, z której korzystasz.

Aby uzyskać dostęp do skrzynki pocztowej, wciśnij przycisk „Ustawienia”, potem 8.

Wpisz numer wewnętrzny poczty głosowej, a następnie wybierz „Zapisz”.

Administrator sieci powinien dostarczyć Ci ten numer.

9. Sieć (Przycisk Ustawienia, 9)

Ustawienia w tej części pozwalają konfigurować i rozwiązywać problemy związane z siecią.

Nie należy zmieniać tych ustawień o ile nie zleci tego administrator sieci, ponieważ może to źle wpłynąć na funkcjonowanie telefonu.

10. Informacja o produkcie (Przycisk Ustawienia, 10)

W tej części wyświetlana jest nazwa produktu, numer seryjny, wersja oprogramowania, wersja sprzętowa, adres MAC, a także certyfikat klienta.

11. Status (Przycisk Ustawienia, 11)

Pozwala wyświetlić status telefonu, numerów wewnętrznych oraz przycisków dedykowanych do poszczególnych linii.

12. Reboot (Przycisk Ustawienia, 12)

Ustawienia w tej części pozwalają konfigurować i rozwiązywać problemy związane z siecią.

Nie należy zmieniać tych ustawień o ile nie zleci tego administrator sieci, ponieważ może to źle wpłynąć na funkcjonowanie telefonu.

13. Restart - ponowne uruchomienie (Przycisk Ustawienia, 13)

Ustawienia w tej części pozwalają konfigurować i rozwiązywać problemy związane z siecią.

Nie należy zmieniać tych ustawień o ile nie zleci tego administrator sieci, ponieważ może to źle wpłynąć na funkcjonowanie telefonu.

14. Ustawienia fabryczne (Przycisk Ustawienia, 14)

Ustawienia w tej części pozwalają konfigurować i rozwiązywać problemy związane z siecią. Nie należy zmieniać tych ustawień o ile nie zleci tego administrator sieci, ponieważ może to źle wpłynąć na funkcjonowanie telefonu.

UWAGA! Jeśli wybierzesz przywrócenie telefonu do ustawień fabrycznych, zostaną przywrócone ustawienia oryginalne, spowoduje to również wymazanie aktualnych ustawień, włączając w to katalogi i historię połączeń. Istnieje prawdopodobieństwo, że numer wewnętrzny również ulegnie zmianie.

15. Hasła zabezpieczające telefon (Przycisk Ustawienia, 15)

Ustawienia w tej części pozwolą na zmianę hasła telefonu, aby zabezpieczyć go przed nieautoryzowanym użyciem.

Dostęp do tej opcji uzyskasz wciskając przycisk „Ustawienia”, potem 15. Wciśnij „Wybierz”, aby ustawić lub zmienić hasło, następnie wciśnij „Zapisz”. Możesz wpisać hasło (maksymalnie 12 znaków). Wymagane jest aby wpisać to samo hasło dwukrotnie.



Przycisk Ustawienia

16. Kontrast wyświetlacza LD (Przycisk Ustawienia, 16)

Poniższe ustawienia pozwalają na zmianę kontrastu wyświetlacza LCD. Dostęp do tej opcji uzyskasz wciskając przycisk „Ustawienia”, potem 16. Wciśnij „Wybierz”, użyj przycisku nawigacyjnego aby zmniejszyć lub zwiększyć kontrast. Wybierz „Zapisz”, aby zatwierdzić wybór.

Przesuń suwak w lewo, żeby zmniejszyć kontrast lub w prawo, aby zwiększyć.

17. Status parkowanych połączeń (Przycisk Ustawienia, 17)

Sprawdź status połączeń, które zostały zaparkowane.

18. Logowanie (Przycisk Ustawienia, 18)

Jeśli ustawisz hasło do telefonu, wykorzystaj tę funkcję, aby się zalogować.



Wskazówki do Ustawień:

zamiast używać przycisku nawigacyjnego do podświetlenia wyboru, można również wpisać numer znajdujący się przy wpisie, który chcesz zmienić.

Wciśnij „anuluj”, aby powrócić do poprzedniego menu bez zapisywania zmian. Przy większości opcji musisz wcisnąć „zapisz” lub „ok”, aby potwierdzić swój wybór.

Załącznik A: Regulacje prawne

Przepisy FCC

Ten produkt został przetestowany i spełnia normy zgodne ze specyfikacją przeznaczoną dla urządzeń cyfrowych klasy B, zgodnie z rozdziałem 15 regulaminu FCC. Poniższe obostrzenia są przewidziane, aby dostarczyć właściwego bezpieczeństwa, zapewnić ochronę przed szkodliwymi interferencjami w instalacji mieszkaniowej.

To urządzenie generuje, wytwarza i może promieniować polem elektromagnetycznym, jeżeli nie zostanie zainstalowane zgodnie z instrukcją może spowodować zakłócenia w komunikacji radiowej. Jednakże nie ma gwarancji, że zakłócenia nie wystąpią w pojedynczych instalacjach. Jeżeli to urządzenie powoduje szkodliwe zakłócenia w odbiorze sygnału radiowego lub telewizyjnego, rozpoznane przez włączanie i wyłączanie urządzenia, zastosuj się do poniższych kroków:

Spróbuj przesunąć lub zmienić orientację anteny.

Zwiększyć odległość pomiędzy urządzeniami.

Podłączyć urządzenie do innego gniazdka niż odbiornik.

Skontaktuj się z dostawcą lub doświadczonym technikiem radio/TV

Zgodność z przepisami FCC

To urządzenie spełnia normy promieniowania opisane przez FCC dla środowisk niekontrolowanych. Urządzenie powinno być instalowane i używane w odległości nie mniejszej niż 20cm od człowieka.

Telefony IP

Użytkowanie w Kanadzie

Używanie tego urządzenia w systemie działającym częściowo lub zupełnie na zewnątrz, może wymagać uzyskania przez użytkownika licencji zgodnej z kanadyjskimi normami prawnymi.

To urządzenie jest zgodne z Industry Canada ICES-003 i zasadami RSS210.

Przepisy IC

Działalność urządzenia musi spełniać poniższe warunki:

1. Urządzenie nie może powodować interferencji.
2. Urządzenie musi akceptować wszelkie interferencje włączając w to zakłócenia, które mogą powodować niewłaściwą pracę urządzenia.

Potwierdzenie zgodności EC (Europa)

Linksys deklaruje, że ten produkt spełnia normy wymienione poniżej, zgodne z dyrektywą Unii Europejskiej R&TTE 1999/5/EC:

EN 301 489-1, 301 489-17 Główne założenia EMC dla sprzętu radiowego.

EN 609 50 Bezpieczeństwo

EN 300-328-1, EN 300-328-2 Techniczne wymagania dla sprzętu radiowego

Telefony IP

UWAGA! To urządzenie jest przeznaczone do wykorzystania we wszystkich krajach EU oraz EFTA. Zewnętrzne użycie może być ograniczone do określonych częstotliwości i/lub może wymagać uzyskania licencji. Skontaktuj się z lokalnymi władzami, aby sprawdzić procedurę.

Notka: Kombinacje poziomów mocy i anten objawiające się wypromieniowaniem o mocy powyżej 100mW (EIRP) są uważane jako niezgodne z wyżej wymienioną dyrektywą i nie mogą być wykorzystane w krajach europejskich, które przyjęły dyrektywę R&TTE 1999/5/EC.

Aby dowiedzieć się więcej o dozwolonej kombinacji poziomów mocy i anten skontaktuj się z Linksys Corporate Compliance.

NOTKA BEZPIECZEŃSTWA

UWAGA! Aby ograniczyć ryzyko pożaru, używaj tylko kabli telekomunikacyjnych zgodnych z normą numer 26 AWG lub wyżej.

Nie używaj tego produktu blisko wody np. w wilgotnej piwnicy lub w okolicach basenu.

Unikaj używania produktu w trakcie burzy. Istnieje ryzyko porażenia prądem wywołanego uderzeniem pioruna.

Telefony IP

FCC PART 68 STATEMENT

To urządzenie jest zgodne z 68 częścią przepisów FCC. Do urządzenia dołączona jest etykieta, która oprócz innych informacji zawiera numer rejestracyjny FCC oraz identyfikator dzwonienia. Jeśli twój operator wymaga takich informacji jesteś zobowiązany ją dostarczyć.

To urządzenie wykorzystuje złącze USOC RJ-11.

Kabel telefoniczny oraz wtyczka modularna zgodna z FCC jest dołączona do urządzenia. Urządzenie zostało zaprojektowane, aby można je było podłączyć do sieci telefonicznej za pomocą wtyczki modularnej zgodnej z przepisami FCC Część 68. Podłączenie do sieci telefonicznej powinno być przeprowadzone przy użyciu standardowej wtyczki telefonicznej.

REN określa ilość urządzeń, które mogą być podłączone do linii telefonicznej zachowując przy tym możliwość dzwonienia każdego z urządzeń w przypadku wybrania twojego numeru. W większości, lecz nie wszystkich obszarach suma RENs nie powinna przekroczyć 5. Aby upewnić się o liczbie urządzeń, która może być podłączona do linii określonej przez RENs, skontaktuj się z operatorem w celu uzyskania maksymalnej wartości REN dla danego obszaru.

Jeżeli to urządzenie wywołuje zakłócenia w sieci telefonicznej, twój operator może tymczasowo odmówić Tobie świadczenia usługi. Jeżeli takie zakłócenia występują, operator powinien powiadomić klienta natychmiast o tym fakcie. Zostaniesz również poinformowany o prawie do przedstawienia dokumentów informujących, że sprzęt jest zgodny z normami FCC.

Operator telefoniczny może dokonać zmian w swojej strukturze, włączając w to urządzenia, działania lub procedury, które mogą wpłynąć na działanie twojego urządzenia. Jeżeli ma to miejsce, operator poinformuje cie o tym, abyś mógł wprowadzić konieczne modyfikacje w celu utrzymania niezakłóconego działania.

W przypadku gdyby urządzenie nie działało właściwie, odłącz telefon od linii telefonicznej. Spróbuj wykorzystać inne urządzenie zgodne z FCC podłączając je do tego samego gniazdka. Jeżeli problem nadal występuje, skontaktuj się z biurem napraw operatora telefonicznego. Jeżeli problem nie występuje przy innym urządzeniu, odłącz uszkodzony produkt do linii telefonicznej i nie używaj go do czasu, aż nie zostanie naprawione. Zauważ, że operator telefoniczny może zwrócić się z prośbą o odłączenie urządzenia dopóki problem nie zostanie rozwiązany lub dopóki nie jesteś pewny, że urządzenie jest sprawne. Użytkownik musi wykorzystywać akcesoria i kable dostarczone przez producenta w celu uzyskania optymalnej wydajności urządzenia.

Użytkownik nie ma prawa dokonywać napraw samodzielnie. Jeżeli występuje problem z urządzeniem, skontaktuj się z autoryzowanym dostawcą w celu naprawy i uzyskania informacji gwarancyjnych. To urządzenie nie może być używane w sieciach telefonicznych bazujących na aparatach „wrzutowych”.

Załącznik B: Informacje kontaktowe

Potrzebny kontakt z firmą Linksys?

W celu uzyskania najnowszych informacji oraz aktualizacji dla posiadanego produktu, prosimy odwiedzić naszą stronę internetową, dostępną pod adresem: <http://www.linksys.com> lub [ftp.linksys.com](ftp://ftp.linksys.com)

Nie możesz znaleźć informacji o produkcie, który chcesz kupić w sieci? Chcesz dowiedzieć się o produktach sieciowych Linksys? Zapytaj na naszej infolinii: 800 - 546 - 5797 (LINKSYS) lub przefaksuj swoje zapytanie na 949 - 823 - 3002.

W przypadku napotkania problemów z eksploatacją dowolnego produktu firmy Linksys, prosimy skontaktować się z naszą firmą przy użyciu następujących adresów poczty elektronicznej: support@linksys.com lub zadzwoń pod numer 800 - 326 - 7114

Jeżeli jakikolwiek produkt Linksys wykazuje wadliwe działanie w trakcie okresu gwarancyjnego, możesz zadzwonić do działu Linksys Return Merchandise Authorization aby uzyskać numer RMA: 949 - 823 - 3000.

Informacje na temat produktów Linksys w Polsce możesz uzyskać:

Linksys Help Desk PL:

Połączenie bezpłatne: 800 - 331 - 1345

Czynne: Pn - Pt, Godz: 9:00 - 18:00

Pomoc techniczna: support.pl@linksys.com